



EMPLACEMENT

Il est important de trouver un bon emplacement pour votre piscine afin de pouvoir bénéficier au maximum de ses avantages. Il est donc recommandé de tenir compte des conseils suivants :

- Choisir l'endroit le plus exposé au soleil dès le matin.
- Mettre la piscine dans un endroit protégé du vent pour ne pas perdre chaleur/eau.
- Penser à votre intimité.
- Eviter de l'installer près d'arbres / d'arbustes, source d'ennuis : la chute des feuilles, du pollen ou des fleurs, ainsi que la présence d'insectes et d'oiseaux.
- Prévoir que l'alimentation de l'eau et de l'électricité soient à proximité.
- Dans la mesure du possible prévoir de placer le skimmer face au vent dominant (ou légèrement en oblique), dans le sens de la longueur ; cela améliorera le nettoyage de surface de l'eau ainsi que la filtration.

PRÉPARATION DU TERRAIN

L'emplacement de la piscine doit être absolument plat et de niveau.

Si ce n'est pas le cas vous devrez l'aplanir afin de ne pas compromettre la stabilité de la piscine.

Au cours des travaux de mise en œuvre, utilisez un « niveau à bulle » pour contrôler la mise à niveau ainsi qu'à la fin du montage pour vérifier que la piscine a été montée correctement. Enlever dans tous les cas l'épaisseur d'herbe et de gazon.

La préparation du terrain doit se faire sur terre ferme et non sur un remblai récent ou de la terre rapportée, même semblant tassée. Si le terrain est en pente, il faut enlever de la terre dans la partie supérieure et ne pas en ajouter dans la partie inférieure.

Poursuivez quand le terrain sera bien nivelé, débarrassé d'éventuels cailloux, herbes ou racines. Les jambes de force de la piscine doivent être toujours mises sur une surface solide d'environ 45x45 cm. Pour délimiter le périmètre correspondant à la dimension de la piscine, utilisez de la farine ou de la craie, cela vous permettra de mieux visualiser la zone à préparer.

En correspondance de chaque jambe, enlever environ 2/3 cm de la superficie du terrain déjà préparé, pour y mettre des dalles en béton armé ou sinon de grosses planches résistant au poids de la piscine pleine d'eau.

De cette manière, vous avez une installation des plus sûres et des plus esthétiques. Vous pouvez éventuellement ajouter une fine couche de sable (3/4 cm) pour niveler la surface. Si vous devez mettre votre piscine sur un sol en ciment ou en pierre, assurez-vous qu'il ne soit pas granuleux ; nous vous conseillons de mettre entre la piscine et le sol une protection comme un tapis de sol imputrescible et anti-cryptogamique. Il vaut mieux effectuer ces opérations de montage par beau temps sans vent, avec une température comprise entre 15°/25°. Il est préférable que vous soyez à 2/3 personnes pour ces opérations.

CONSIDÉRATIONS IMPORTANTES / CONSEILS

- Il est opportun de mettre sous la piscine un tapis moelleux, imputrescible qui protégera le bassin et augmentera votre confort : demandez conseil à nos revendeurs pour l'achat.
- N'oubliez jamais qu'une piscine pleine a un poids très important. Pour cette raison ne l'installez que sur une surface ayant une résistance suffisante.
- Si le terrain est particulièrement meuble, nous vous conseillons de mettre sous chaque pied de la piscine une « dalle » de jardin en béton de 45x45 cm épaisseur 4 cm, pour que la piscine ne s'enfonce pas. Il est aussi possible de mettre à niveau ces dalles en les calant avec un mélange de sable et ciment à sec.
- **Important: ne jamais traîner la piscine sur le terrain, elle peut s'abîmer !**

COMPOSITION DE LA PISCINE

Votre piscine est composée de différents éléments qui varient selon les modèles. Avant de commencer le montage, triez l'ensemble des éléments et classez-les par catégorie à portée de main. Toutes les piscines sont composées :

- D'une poche en tissu plastifié (indiqué par la lettre A)
- De tubes de 130 cm (B) pour tous les modèles
- De tubes de 110 cm (B1) seulement pour EASY 943 et 635 marqué d'un autocollant
- De tubes de 60 cm (C)
- De tubes angulaires (D)
- D'entretoises d'angles de base (E)
- D'entretoises droites de base 130 cm (F)
- D'entretoises droites de base 110 cm (F 1) seulement pour EASY 943 et 635 marqué d'un autocollant
- De pieds à tréteau (G)
- Une pochette en pvc contenant les instructions de montage, des gants et des ressorts de rechange (petit et grand modèle).

Nb. : Nos piscines n'ont besoin ni de vis ni de boulon pour être montées !

MONTAGE DE LA PISCINE

Contrairement à d'autres piscines, d'un aspect simplement similaires à nos modèles, les poches de la série EASY sont soutenues entièrement par une structure métallique qui supporte la masse d'eau et son poids. Pour cette raison il est indispensable que la structure soit parfaitement montée, que les entretoises, les tubes angulaires et toutes les autres pièces soient positionnées et insérées parfaitement, comme indiqué dans les instructions, ceci pour ne compromettre ni le bon fonctionnement ni l'esthétique de votre piscine. Après avoir préparé le terrain, mis en place le tapis imputrescible, tracé le périmètre de la piscine et préparé les pièces, procédez à l'assemblage comme indiqué ci-dessous :

- Étendez et dépliez la poche A sur le sol préparé.
- Assurez-vous que l'emplacement du skimmer soit placé face aux vents dominants ou légèrement en oblique, cela vous évitera de tout re-démonter et vous assurera un bassin bien nettoyé en surface.
- Positionnez les pieds à tréteau G devant les fentes correspondantes qui se trouvent sur le bord supérieur de la poche.

- Pour donner stabilité à la structure, les pieds avec jambe de force G devront être assemblés à terre, les uns aux autres, à l'aide des entretoises droites F et dans les 4 angles par les entretoises d'angle E, de manière à obtenir un périmètre parfait et bien ferme.
- Avant de fermer le périmètre dans les angles, rappelez-vous d'insérer les 4 tirants (soudés à la base des angles de la poche) dans les entretoises d'angles de base E.
- Insérez les tubes de 130 cm B et de 60 cm C l'un dans l'autre (faites ressortir les cliquets de blocage) de manière à former la longueur prévue de tubes en suivant le schéma ci-dessous, qui diffère selon les modèles.

<u>Piscine</u>	<u>Côté Long</u>	<u>Côté Court</u>
EASY 942	B+B+C	B+C
EASY 941	B1+B1+B1+C	B+C
EASY 632	B+B+B+C	B+C
EASY 635	B+B+B+B+B+C	B1+B1+C
EASY 943	B+B+B+B+B+B+C	B1+B1+C

- Enfilez complètement les tubes obtenus le long des bords de la poche, en partant des ouvertures existantes dans les 4 angles de la poche ; soit pour le côté long que pour le côté court de la piscine, les tubes terminaux les plus courts, indiqués par la lettre C, devront se trouver opposés diagonalement.
- En outre il est important que les trous de tous les tubes métalliques se positionnent exactement en correspondance des découpés, soient visibles et tournés vers le bas.
- Puis insérez dans chacun des trous des tubes, les pieds avec jambe de force, qui correspondront naturellement au nombre de découpés prévu et qui constitueront la structure portante de la piscine.
- Une fois exécutée cette opération, votre piscine est presque prête. Il ne reste plus qu'à compléter le périmètre supérieur en mettant les 4 tubes angulaires D de la manière suivante : enfilez dans la poche une des deux extrémités du tube angulaire et poussez celui-ci sous la longueur de tubes (ne pas l'emboîter pour le moment). Emboîtez l'autre extrémité du tube angulaire dans l'extrémité de l'autre longueur de tube ; tirez légèrement vers l'extérieur et emboîtez l'autre extrémité précédemment enfilée sous le tube.
- Tendez le fond de la piscine et enlevez les plis en tirant en même temps la poche à la base des extrémités opposées, en utilisant comme poignée les tirants soudés à la base des angles de la poche.
- Montez le kit skimmer comme indiqué dans les schémas ci-dessous.
- Contrôlez que les pieds jambe de force soient parfaitement alignés; commencez à remplir la piscine d'eau en éliminant peu à peu les éventuels plis qui persisteraient.
- Remplissez la piscine d'eau jusqu'à 10 cm du bord, pas plus.

DÉMONTAGE DE LA PISCINE

Pour démonter votre piscine, il suffit de faire le contraire de ce que vous avez fait au montage mais suivez aussi nos conseils. Ne pas soulever la piscine quand il y a encore de l'eau dedans. Pour vider la piscine plus facilement, utiliser les bouchons qui se situent en bas de la poche, des siphons, des pompes vide-cave ou la pompe du filtre. Laver toutes les pièces avec du savon liquide et bien les essuyer avant de les ranger. Ne jamais utiliser de talc et mettre la poche dans un sac souple et robuste, bien séparé des parties métalliques afin d'éviter des accrocs. Ranger la piscine dans un endroit sec, pas trop exposé au froid, à la chaleur et aux rongeurs.

CONSEILS IMPORTANTS

- Il est déconseillé de laisser les enfants sans surveillance près de la piscine.
- Ne pas plonger et ne pas s'asseoir sur le bord de la piscine.
- Garder les instructions pour de futures consultations.
- Utilisez le matériel de stérilisation ou les produits chimiques proposés par votre revendeur de confiance ; les quantités dépendent de la dimension de votre piscine et de son utilisation et environnement.
- Ne pas jeter des produits solides de traitement directement dans la piscine (risque de tache). Utiliser le skimmer ou un doseur de chlore flottant.
- Pour une utilisation parfaite de votre piscine, suivez scrupuleusement les instructions et les conseils et si vous avez des problèmes, adressez-vous à votre revendeur.
- Nous vous conseillons aussi, pour ce genre de piscines, l'usage d'accessoires standards fournis par nous, comme les skimmers, les filtres, les échelles, les bâches et tous les produits pour le nettoyage et l'entretien de votre piscine.

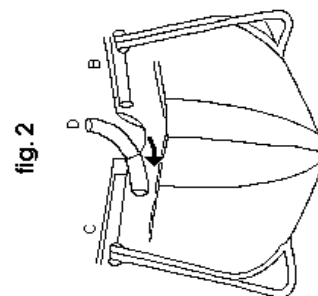
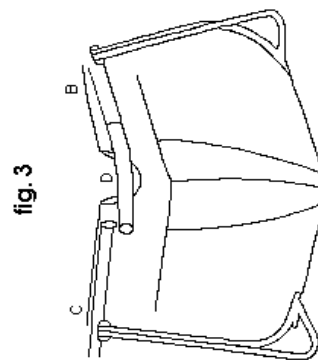
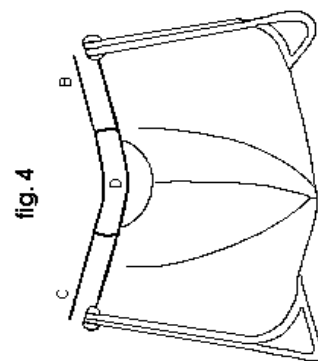
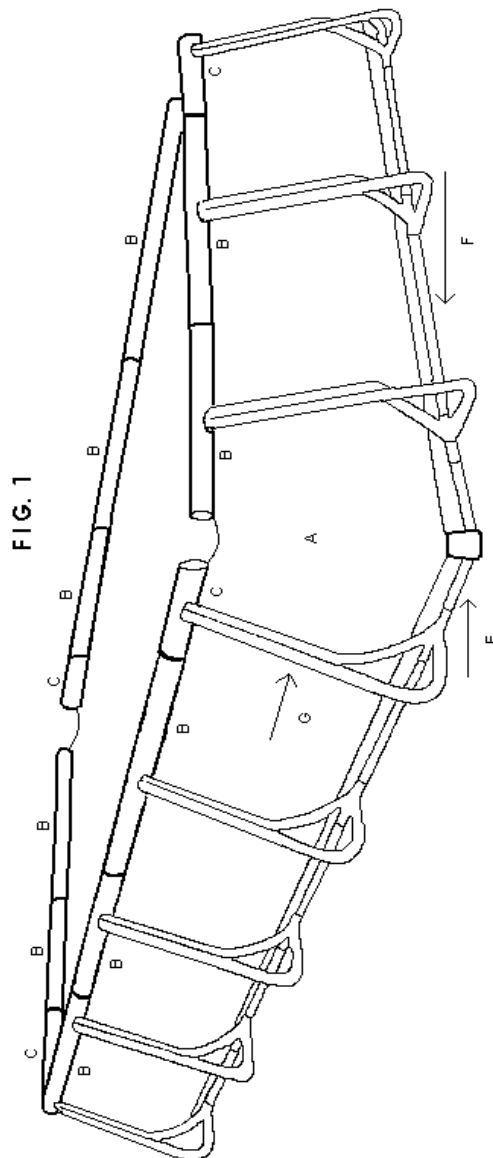

SKIMMER

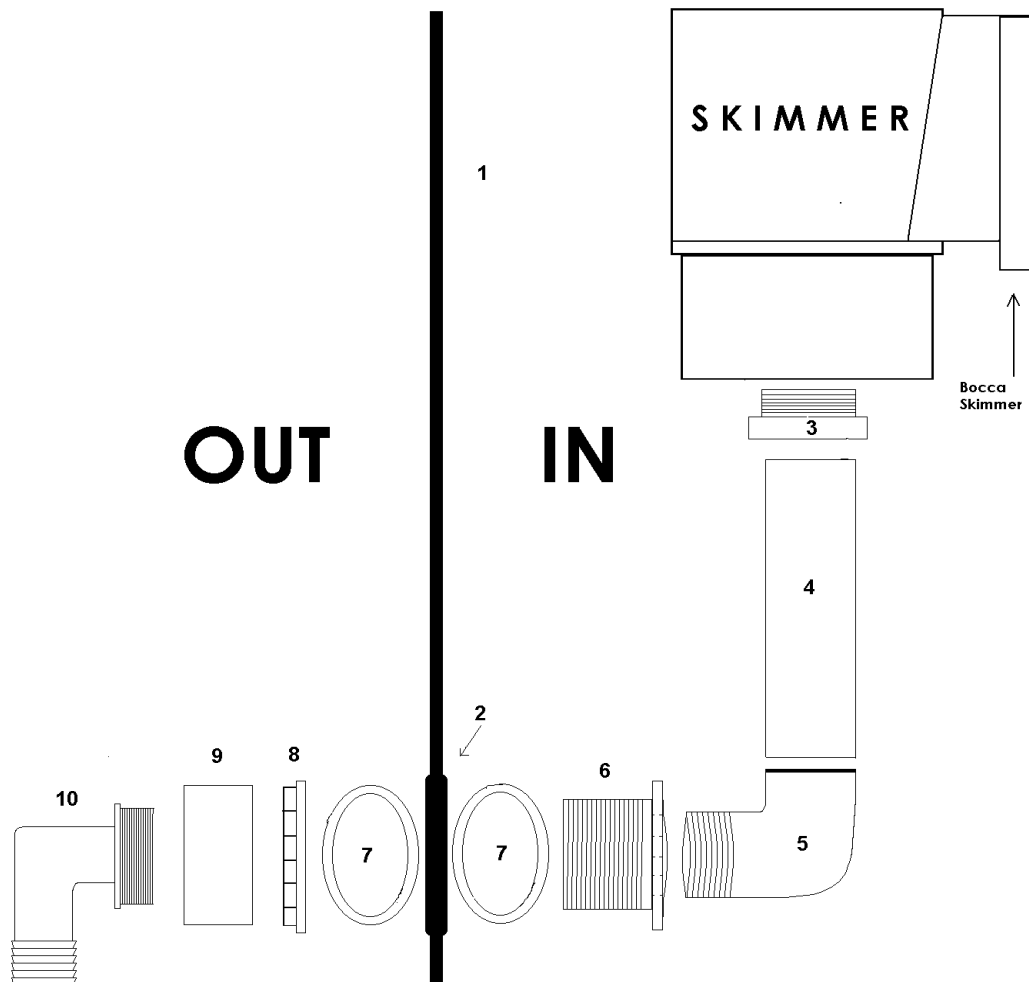

1. Coin du bassin
2. Joint d'étanchéité de renfort pré-soudé
3. Manchon fileté
4. Tube Ø mm 50
5. Coude Ø mm 50
6. Bouche d'aspiration
7. Joints d'étanchéité
8. Ecrou
9. Contre-écrou
10. Raccord porte-gomme

SKIMMER

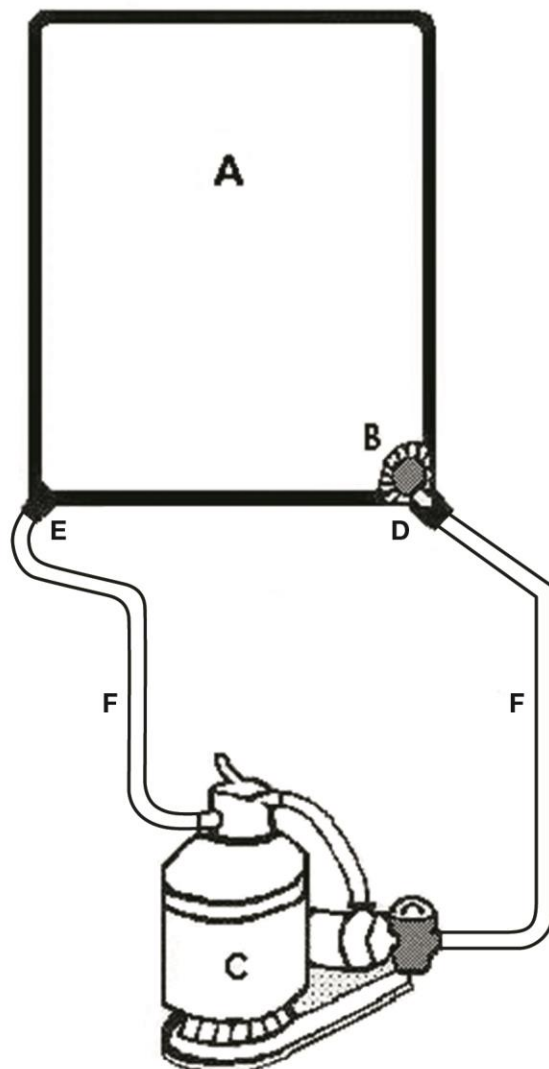

- A. Piscine
- B. Skimmer
- C. Filtre extérieur
- D. Bouche d'aspiration
- E. Bouche de rentrée
- F. Tube de connexion